

2020年度J:COM杯 大会要項

主催	(株)ジェイコムイースト町田・川崎局、一般社団法人 町田サッカー協会
期日	2021年 2月 7日(日) 予選リーグ：本町田少年サッカー場・小山FCグラウンド・武蔵岡中学校 2月14日(日) 予選リーグ(予備日)：相原中央グラウンド・本町田少年サッカー場 3月 7日(日) 決勝トーナメント：小野路公園グラウンド 3月21日(日) 決勝トーナメント(予備日)：未定
参加資格	小学校3年生以下で編成されたチームであること。 スポーツ障害保険に加入していること。
参加費	無料
試合方法	(1)8人制(選手交代は自由な交代とする) (2)予選リーグを行い、上位1チームが決勝トーナメント戦へ出場する。 (3)試合時間は(12分-4分-12分)とする。 (4)予選リーグの勝ち点は、勝ちチーム3点 引き分け1点 負けチーム0点とする。 (5)予選リーグの順位決定は①勝ち点②得失点③総得点④抽選とする。 (6)トーナメント戦で同点の場合は、3人ずつのPK戦を行う。但し、決勝戦のみ4分ハーフの延長戦(ハーフタイムなし)を行う。延長戦でも同点の場合はPK戦を行う。 決定しない場合はPK戦を行う。
競技規則	(1)ピッチサイズは、40×68m(変更有)、フリーキック7m、ペナルティキック8mとする。 (2)選手交代は、交代ゾーンから交代で入る選手自ら交代する選手を呼ぶ。 但し、GKの交替はアウトオブプレー中に主審の許可を得て行う。 (3)選手が退場を命じられた場合は、交代要員の中から選手を補充できる。 (4)退場や怪我などの理由で5人以下となった場合は、当該チームの不戦敗(0-5)とする。 (5)警告及び退場は、当該試合のみに適用する。 (6)上記の他は、2020/2021年度日本サッカー協会競技規則及び8人制競技規則に準ずる。 (7)選手は、試合開始12分前に本部に集合する。 (8)審判は、主審1名制(主審1・補助審1)とする。(割振りをご確認ください)
ユニフォーム	2020/2021年度日本サッカー協会「ユニフォーム規定」に則る。 ・各チームユニフォーム2着用すること。 《ローカルルール》 ・アンダーウェアについては、ユニフォームの主たる色にとらわれず着用してよい。但し、チームの選手やすべて同色であることを条件とする。 ・FPとGKの入れ替わりについては背番号の変更を認める。(個人固有の番号でなくてもよい)但し、背番号が変わる旨は審判員に報告し審判員を通して相手チームにも伝える。また、同じ背番号が同時にピッチに立つことは認めない。 ・ユニフォームのメーカーのロゴ違い・ストッキングのライン数は言及しない。 ・ベンチではビブスを着用し、出場選手と区別できるようにすること。
表彰	優勝 準優勝チームには、賞状、カップ、メダル(1チーム20個まで) 3位・4位チームは、賞状、カップ 最優秀選手1名 賞状、記念品
閉会式	決勝戦終了後実施、決勝トーナメント進出8チームは必ず出席のこと。

その他

- (1)本部受付時提出書類（４点）
会場到着後、受付してください（選手・スタッフ）
 - ・（本部提出用）健康チェックシート
※当日中にチームへ返却
 - ・（管理事務所提出用）名簿
※相原中央グラウンド・小野路公園グラウンドのみ提出
 - ・配車車両記入表
 - ・ＴＶ放映紹介文…予選日に提出してください
- (2)登録兼メンバー表
※予選リーグ１２分前・決勝トーナメント１５分前に本部提出
※準決勝・決勝は２枚用意すること（ＴＶ撮影用のため）
- (3)駐車（車両掲示・駐車案内）
 - ・駐車証をフロントガラスにご提示ください
 - ・下記、会場案内に駐車台数掲示（会場により有料・無料となります）
 - ・注意事項：小山ＦＣグラウンドは資料あり
- (4)Ｊ：ＣＯＭ放映についてのお願い
※チーム写真について…当日（予選リーグ時）写真撮影しますのでご協力ください
- (5)雨天等での中止連絡は、当日午前６：００頃決定し連絡します
- (6)決勝トーナメント予備日の詳細につきましては別途ご連絡します
- (7)運営については運営体制を確認してください
- (8)応援・引率の保護者の人数は車両台数と同じです（スタッフと区別すること）

審判

- 予選リーグ：対戦表を確認してください
決勝トーナメント：予選リーグ敗退チームで行う。（午前：No1～12・午後No13～24）
※集合等の詳細は運営体制を確認してください

会場案内

- (1)武蔵岡中学校（相原町3865）…駐車４台（無料・台数厳守）
※駐車：選手・保護者・スタッフ含め４台まで（応援・引率保護者４名まで）★近隣にコインパーキングなし
 - (2)小山ＦＣグラウンド（小山町727-2）…駐車４台（無料・台数厳守）
※駐車：選手・保護者・スタッフ含め４台まで（応援・引率保護者４名まで）★近隣にコインパーキングなし
※会場入場は12時。それ以前は入場できません。また、近隣での待機も禁止です！
 - (3)本町田少年サッカー場（本町田2678-8）…駐車４台（無料・台数厳守）
※駐車：選手・保護者・スタッフ含め４台まで（応援・引率保護者４名まで）★近隣にコインパーキングあり
※満車の場合は近隣コインパーキングをご利用ください
 - (4)相原中央グラウンド（相原中央公園内・相原町2018）…駐車３台（有料・台数厳守）
※<https://www.city.machida.tokyo.jp/smph/bunka/park/shisetu/aiharachuuoukouen.html>
※駐車：選手・保護者用３台まで・スタッフ用１台程度可（応援・引率保護者３名まで）
※満車の場合は近隣コインパーキングをご利用ください
 - (5)小野路公園グラウンド（小野路公園公園内・小野路町2023-1）…駐車４台（有料・台数厳守）
※駐車：選手・保護者用４台まで・スタッフ用１台程度可（応援・引率保護者４名まで）
- ★路上駐停車及び、近隣商業施設（買い物時以外）に駐車しての観戦はご遠慮ください。
違反した場合は相応のペナルティーを与えます。ご理解・ご協力願います！★

参加チーム一覧

1	町田ＪＦＣ-A	9	東京町田成瀬サッカークラブ-B	17	ＦＣトリプレッタ町田Ｊr
2	南大谷キャッツＳＣ	10	東京・町田忠生サッカークラブ	18	町田つるまサッカークラブ
3	ＭＧサッカークラブ	11	町田相原ＦＣ-B	19	本町田フットボールクラブ
4	ＡＲＴＥ ＳＵＢＡＲＵ・ＳＵＭＩＲＥ	12	鶴川ブルファイトサッカークラブ	20	ＦＣレオヴィスタ町田
5	町田高ヶ坂サッカークラブ	13	町田ＪＦＣ-B	21	境川イレブン
6	町田小川フットボールクラブ	14	ＡＲＴＥ ＳＳ山崎	22	町田・小山田ＳＣ
7	東京・小山ＦＣ	15	町田相原ＦＣ-A	23	町田大蔵フットボールクラブ
8	つくし野サッカースポーツ少年団	16	東京町田成瀬サッカークラブ-A	24	ＦＣ芹ヶ谷東京

2月7日(日)：予選リーグ 組み合わせ対戦表

Aブロック (武蔵岡中学校)

駐車：4台まで

	チーム名	町J-A	南大谷	MG	勝点	得点	失点	得失	順位
1	町田JFC-A	*	—	—					
2	南大谷キャッツSC	—	*	—					
3	MGサッカークラブ	—	—	*					

Bブロック (武蔵岡中学校)

駐車：4台まで

	チーム名	SS	高ヶ坂	小川	勝点	得点	失点	得失	順位
4	ARTE SUBARU・SUMIRE	*	—	—					
5	町田高ヶ坂サッカークラブ	—	*	—					
6	町田小川フットボールクラブ	—	—	*					

Cブロック (小山FCグラウンド)

駐車：4台まで

	チーム名	小山	つくし野	成瀬-B	勝点	得点	失点	得失	順位
7	東京・小山FC	*	—	—					
8	つくし野サッカースポーツ少年団	—	*	—					
9	東京町田成瀬サッカークラブ-B	—	—	*					

Dブロック (小山FCグラウンド)

駐車：4台まで

	チーム名	忠生	相原-B	ブルファイト	勝点	得点	失点	得失	順位
10	東京・町田忠生サッカークラブ	*	—	—					
11	町田相原FC-B	—	*	—					
12	鶴川ブルファイトサッカークラブ	—	—	*					

Eブロック (少年サッカー場) 午前の部

駐車：4台まで

	チーム名	町J-B	山崎	相原-A	勝点	得点	失点	得失	順位
13	町田JFC-B	*	—	—					
14	ARTESS山崎	—	*	—					
15	町田相原FC-A	—	—	*					

Fブロック (少年サッカー場) 午前の部

駐車：4台まで

	チーム名	成瀬-A	TRP	つるま	勝点	得点	失点	得失	順位
16	東京町田成瀬サッカークラブ-A	*	—	—					
17	FCトリプレッタ町田 Jr	—	*	—					
18	町田つるまサッカークラブ	—	—	*					

Gブロック (少年サッカー場) 午後の部

駐車：4台まで

	チーム名	本町田	レオヴィスタ	イレブン	勝点	得点	失点	得失	順位
19	本町田フットボールクラブ	*	—	—					
20	FCレオヴィスタ町田	—	*	—					
21	境川イレブン	—	—	*					

Hブロック (少年サッカー場) 午後の部

駐車：4台まで

	チーム名	小山田	大蔵	芹ヶ谷	勝点	得点	失点	得失	順位
22	町田・小山田SC	*	—	—					
23	町田大蔵フットボールクラブ	—	*	—					
24	FC芹ヶ谷東京	—	—	*					

予選リーグ スケジュール表

【A・Bブロック】 会場：武蔵岡中学校

集合：7：20 MG(実行委員)・役員・町J-A・南大谷・SS・高ヶ坂・小川

NO	時間	ブロック	対 戦		主審・補助審	
1	8:40	A	町J-A	VS	南大谷	SS・高ヶ坂
2	9:15	B	SS	VS	高ヶ坂	町J-A・南大谷
3	9:50	A	南大谷	VS	MG	高ヶ坂・小川
4	10:25	B	高ヶ坂	VS	小川	南大谷・MG
5	11:00	A	MG	VS	町J-A	小川・SS
6	11:35	B	小川	VS	SS	MG・町J-A

※片付けは実行委員チーム5, 6試合チームで行う

【C・Dブロック】 会場：小山FCグランド

集合：12：10 つくし野(実行委員)・役員・小山・成瀬-B・忠生・相原-B・ブルファイト

NO	時間	ブロック	対 戦		主審・補助審	
1	13:30	C	小山	VS	つくし野	忠生・相原-B
2	14:05	D	忠生	VS	相原-B	小山・つくし野
3	14:40	C	つくし野	VS	成瀬-B	相原-B・ブルファイト
4	15:15	D	相原-B	VS	ブルファイト	つくし野・成瀬-B
5	15:50	C	成瀬-B	VS	小山	ブルファイト・忠生
6	16:25	D	ブルファイト	VS	忠生	成瀬-B・小山

※片付けは実行委員チーム5, 6試合チームで行う

【E・Fブロック】 会場：少年サッカー場（午前の部）

集合：7：20 本町田・つるま(実行委員)・役員・町J-B・山崎・相原-A・成瀬-A・TRP

NO	時間	ブロック	対 戦		主審・補助審	
1	8:40	E	町J-B	VS	山崎	成瀬-A・TRP
2	9:15	F	成瀬-A	VS	TRP	町J-B・山崎
3	9:50	E	山崎	VS	相原-A	TRP・つるま
4	10:25	F	TRP	VS	つるま	山崎・相原-A
5	11:00	E	相原-A	VS	町J-B	つるま・成瀬-A
6	11:35	F	つるま	VS	成瀬-A	相原-A・町J-B

【G・Hブロック】 会場：少年サッカー場（午後の部）

集合：13：00 本町田・つるま(実行委員)・役員・レオヴィスタ・イレブン・小山田・大蔵・芹ヶ谷

NO	時間	ブロック	対 戦		主審・補助審	
7	14:00	A	本町田	VS	レオヴィスタ	小山田・大蔵
8	14:35	B	小山田	VS	大蔵	本町田・レオヴィスタ
9	15:10	A	レオヴィスタ	VS	イレブン	大蔵・芹ヶ谷
10	15:45	B	大蔵	VS	芹ヶ谷	レオヴィスタ・イレブン
11	16:20	A	イレブン	VS	本町田	芹ヶ谷・小山田
12	16:55	B	芹ヶ谷	VS	小山田	イレブン・本町田

※片付けは実行委員チーム11, 12試合チームで行う

決勝トーナメント

会場：小野路公園グラウンド（Aコート：森林側・Bコート：道路側）

駐車：4台まで

集合：8：30 本町田・MG・つくし野・つま(実行委員)・役員・決勝T進出チーム

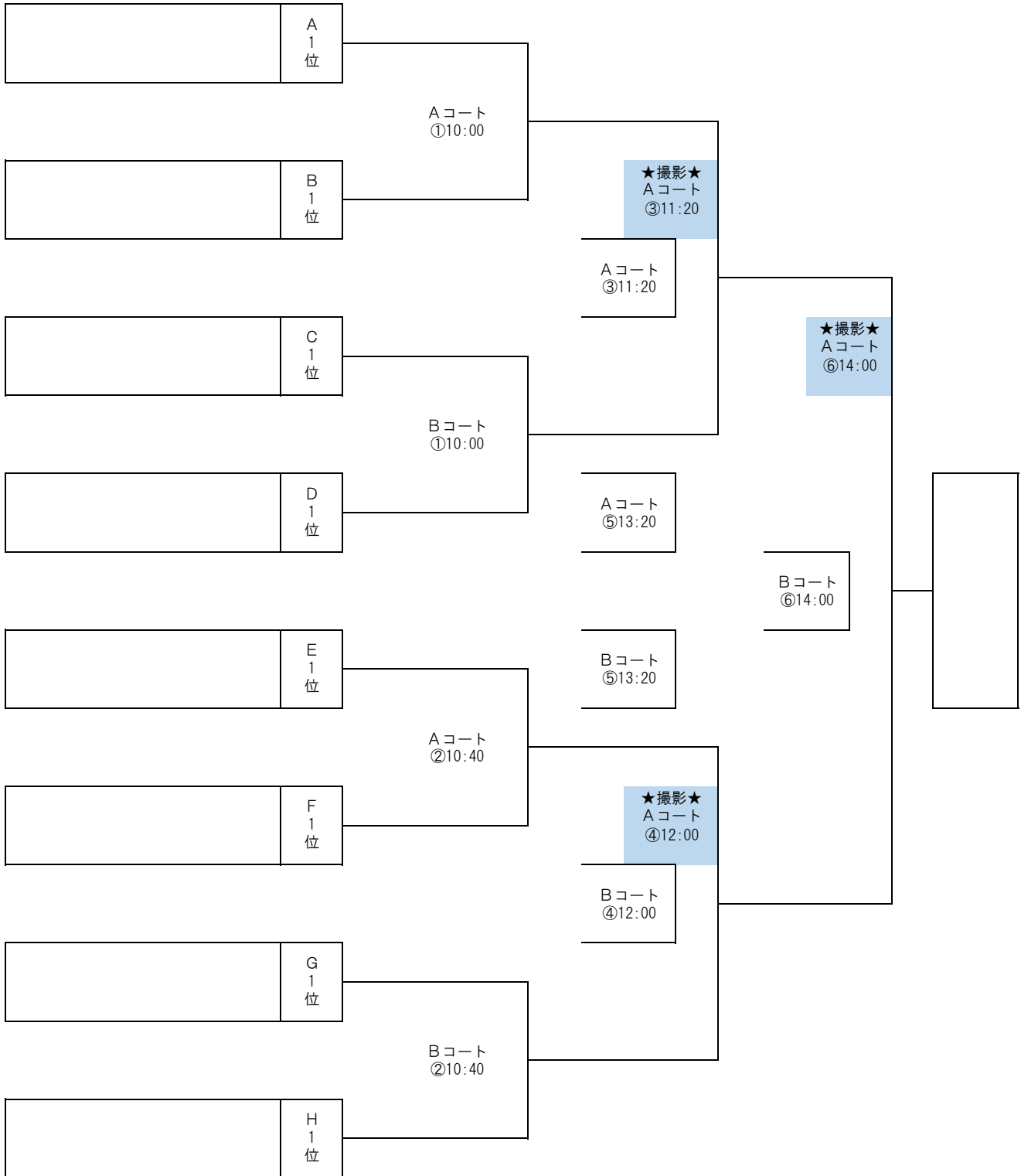

(雨天時用) 2月14日(日): 予選リーグ 組み合わせ対戦表

Aブロック (相原中央グラウンド) 午前の部

駐車: 3台まで

	チーム名	町J-A	南大谷	MG	勝点	得点	失点	得失	順位
1	町田JFC-A	*	—	—					
2	南大谷キャッツSC	—	*	—					
3	MGサッカークラブ	—	—	*					

Bブロック (相原中央グラウンド) 午前の部

駐車: 3台まで

	チーム名	SS	高ヶ坂	小川	勝点	得点	失点	得失	順位
4	ARTE SUBARU・SUMIRE	*	—	—					
5	町田高ヶ坂サッカークラブ	—	*	—					
6	町田小川フットボールクラブ	—	—	*					

Cブロック (相原中央グラウンド) 午後の部

駐車: 3台まで

	チーム名	小山	つくし野	成瀬-B	勝点	得点	失点	得失	順位
7	東京・小山FC	*	—	—					
8	つくし野サッカースポーツ少年団	—	*	—					
9	東京町田成瀬サッカークラブ-B	—	—	*					

Dブロック (相原中央グラウンド) 午後の部

駐車: 3台まで

	チーム名	忠生	相原-B	ブルファイト	勝点	得点	失点	得失	順位
10	東京・町田忠生サッカークラブ	*	—	—					
11	町田相原FC-B	—	*	—					
12	鶴川ブルファイトサッカークラブ	—	—	*					

Eブロック (少年サッカー場) 午前の部

駐車: 4台まで

	チーム名	町J-B	山崎	相原-A	勝点	得点	失点	得失	順位
13	町田JFC-B	*	—	—					
14	ARTESS山崎	—	*	—					
15	町田相原FC-A	—	—	*					

Fブロック (少年サッカー場) 午前の部

駐車: 4台まで

	チーム名	成瀬-A	TRP	つるま	勝点	得点	失点	得失	順位
16	東京町田成瀬サッカークラブ-A	*	—	—					
17	FCトリプレッタ町田 Jr	—	*	—					
18	町田つるまサッカークラブ	—	—	*					

Gブロック (少年サッカー場) 午後の部

駐車: 4台まで

	チーム名	本町田	レオヴィスタ	イレブン	勝点	得点	失点	得失	順位
19	本町田フットボールクラブ	*	—	—					
20	FCレオヴィスタ町田	—	*	—					
21	境川イレブン	—	—	*					

Hブロック (少年サッカー場) 午後の部

駐車: 4台まで

	チーム名	小山田	大蔵	芹ヶ谷	勝点	得点	失点	得失	順位
22	町田・小山田SC	*	—	—					
23	町田大蔵フットボールクラブ	—	*	—					
24	FC芹ヶ谷東京	—	—	*					

予選リーグ スケジュール表

【A・Bブロック】 会場：相原中央グラウンド

集合：7：20 MG(実行委員)・役員・町J-A・南大谷・SS・高ヶ坂・小川

NO	時間	ブロック	対 戦		主審・補助審	
1	8:40	A	町J-A	VS	南大谷	SS・高ヶ坂
2	9:15	B	SS	VS	高ヶ坂	町J-A・南大谷
3	9:50	A	南大谷	VS	MG	高ヶ坂・小川
4	10:25	B	高ヶ坂	VS	小川	南大谷・MG
5	11:00	A	MG	VS	町J-A	小川・SS
6	11:35	B	小川	VS	SS	MG・町J-A

【C・Dブロック】 会場：相原中央グラウンド

集合：12：00 つくし野(実行委員)・役員・小山・成瀬-B・忠生・相原-B・ブルファイト

NO	時間	ブロック	対 戦		主審・補助審	
7	13:00	C	小山	VS	つくし野	忠生・相原-B
8	13:35	D	忠生	VS	相原-B	小山・つくし野
9	14:10	C	つくし野	VS	成瀬-B	相原-B・ブルファイト
10	14:45	D	相原-B	VS	ブルファイト	つくし野・成瀬-B
11	15:20	C	成瀬-B	VS	小山	ブルファイト・忠生
12	15:55	D	ブルファイト	VS	忠生	成瀬-B・小山

※片付けは実行委員チーム11, 12試合チームで行う

【E・Fブロック】 会場：少年サッカー場（午前の部）

集合：7：20 本町田・つるま(実行委員)・役員・町J-B・山崎・相原-A・成瀬-A・TRP

NO	時間	ブロック	対 戦		主審・補助審	
1	8:40	E	町J-B	VS	山崎	成瀬-A・TRP
2	9:15	F	成瀬-A	VS	TRP	町J-B・山崎
3	9:50	E	山崎	VS	相原-A	TRP・つるま
4	10:25	F	TRP	VS	つるま	山崎・相原-A
5	11:00	E	相原-A	VS	町J-B	つるま・成瀬-A
6	11:35	F	つるま	VS	成瀬-A	相原-A・町J-B

【G・Hブロック】 会場：少年サッカー場（午後の部）

集合：12：00 本町田・つるま(実行委員)・役員・レオヴィスタ・イレブン・小山田・大蔵・芹ヶ谷

NO	時間	ブロック	対 戦		主審・補助審	
7	13:00	A	本町田	VS	レオヴィスタ	小山田・大蔵
8	13:35	B	小山田	VS	大蔵	本町田・レオヴィスタ
9	14:10	A	レオヴィスタ	VS	イレブン	大蔵・芹ヶ谷
10	14:45	B	大蔵	VS	芹ヶ谷	レオヴィスタ・イレブン
11	15:20	A	イレブン	VS	本町田	芹ヶ谷・小山田
12	15:55	B	芹ヶ谷	VS	小山田	イレブン・本町田

※片付けは実行委員チーム・11, 12試合チームで行う